

REFERENCIAS.-

N°	TIPO	CANT	MATERIAL
1	Herraje soporte de horquilla	1	Acero Galv.
2	Bulón Ø16 c/ chaveta pasante	1	Acero Galv. Chaveta: acero inox. o bronce ferroso
3	Perno M Ø16 c/ tuerca, contratuerca y arandela L=350	1	Acero Galv.

NOTA: Todas las medidas estan expresadas en mm.

DETALLE DE MONTAJE

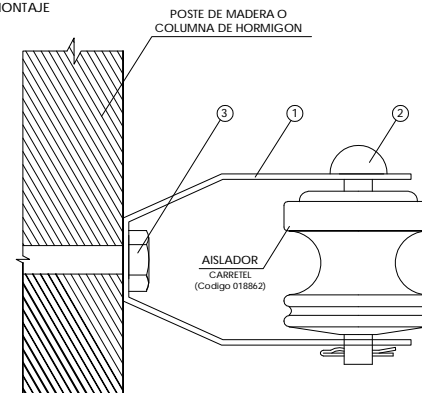

MODIFICACIONES A LA VERSION 00/00
ABC



Palacio de la Luz Piso 5 Tel 2090560 Fax 2083084 Email nordis@ute.com.uy - pcya.red@ute.com.uy

PLANO NORMALIZADO

SOPORTE HORQUILLA PARA AISLADOR CARRETEL

TEMA	SUSPENSION EN COLUMNA DE BT SIN ALARGUE	N° PLANO	ESCALA
			1:2 - 1:5

FECHA	TECNICO	DIBUJANTE	CODIGO
VERSION ORIGINAL 06/2012	FILOMENA RAVA	HORACIO RAMIREZ	018848
VERSION ACTUAL 06/2012	FILOMENA RAVA	HORACIO RAMIREZ	SUPERVISOR
ARCHIVO	AA-DIBU		MARCELO MULA